



Configuration de roues tubulaires

FRANÇAIS

Configuration de roues tubulaires

Il s'agit d'une procédure de plusieurs jours. Le premier jour, vous étirez le pneu sans colle. Les jours suivants, vous appliquez des couches de colle qui doivent complètement sécher (en général, chaque couche sèche pendant une journée complète) à mesure que vous préparez la jante et montez le pneu.

Outils nécessaires :

- + Stand de montage
- + Papier abrasif de grain 120 ou toile émeri
- + Brosse pour acide
- + Acétone
- + Chiffons de nettoyage
- + Pompe à pied
- + Couteau ou grattoir
- + Gants de protection
- + Colle tubulaire - nous recommandons d'utiliser une colle spécifique pour route, et non une colle spécifique à la piste. N'utilisez pas de ruban tubulaire ou de colles non spécifiquement conçues pour une utilisation de roues tubulaires de vélo.

⚠ AVERTISSEMENT

La colle utilisée dans cette procédure contient des produits chimiques qui sont toxiques et inflammables.

Étirement du pneu

1. Sans colle, montez votre boyau neuf sur la jante sur laquelle vous avez l'intention de coller le pneu.
2. Gonflez le pneu à 10-20 psi (1-1,24 atm) à une pression inférieure à la valeur nominale maximale. Cela étirera le pneu, le rendant plus facile à installer, et assurez-vous qu'il correspond à la jante. Vous pouvez répéter cette opération pour vous exercer car, une fois la colle sur le pneu, vous n'aurez qu'une seule chance !

Préparation de la jante tubulaire

Si vous collez un pneu sur une jante qui a été préalablement préparée, grattez autant que possible la colle lâche ou plus ancienne et continuez comme s'il s'agissait d'une jante neuve (Figure 20).

1. Retirez le pneu de la jante et mettez-le de côté.
2. Placez la roue dans le stand de montage.
3. Mettez les gants de protection.
4. À partir du trou de valve de la jante, poncez légèrement la surface entière du fond de pneu avec un grain de 120. Le ponçage enlève les résidus de moulure et laisse une texture permettant que la colle prenne.
5. Appliquez une petite quantité d'acétone sur un chiffon propre (Figure 21).
6. En commençant à partir du trou de valve de la jante, essuyez la surface poncée de la jante. Cela nettoie la jante de sorte qu'elle soit prête pour la colle.

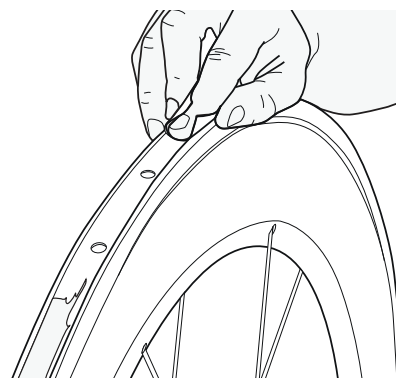

Figure 20. Poncez légèrement la surface du fond de la roue. Nettoyez avec de l'acétone sur un chiffon propre.

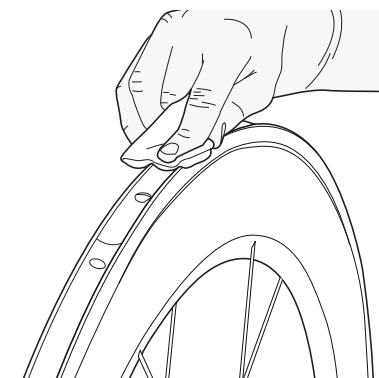

Figure 21. Essuyez la zone poncée de la jante avec un chiffon propre et une petite quantité d'acétone et préparez-la pour la colle.

Application de la première couche de colle

Suivez les instructions d'installation du fabricant de la colle pour utiliser sa colle, en particulier les temps de séchage suggérés. La première couche de colle sur la jante doit être très mince et doit sécher complètement (après environ 24 heures). Cette première couche est le fondement de la fixation correcte d'un boyau.

1. Placez la roue dans le stand de montage.
2. Mettez les gants de protection.
3. Avec la brosse pour acide, appliquez une fine couche de colle au fond de pneu de la jante, bord à bord, tout autour de la jante (Figure 22).
4. Gonflez le pneu jusqu'à ce qu'il se retourne et que le ruban de base soit exposé (Figure 23).
5. Appliquez une fine couche de colle sur le ruban de base.
6. Laissez la colle sécher complètement.

Application de la seconde couche de colle

1. Si elle n'y est pas déjà, remplacez la roue dans le stand de montage.
2. Mettez les gants de protection.
3. Avec la brosse pour acide, appliquez une seconde fine couche de colle à la jante.
4. Gonflez le pneu jusqu'à ce qu'il se retourne et que le ruban de base soit exposé.
5. Appliquez une fine couche de colle sur le ruban de base.
6. Laissez la colle sécher complètement.

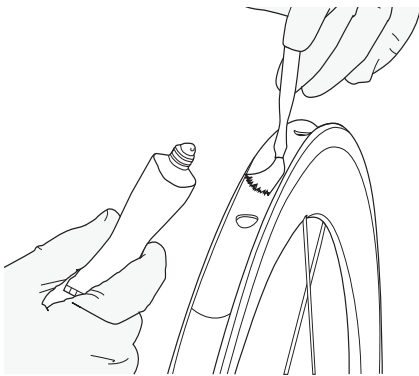

Figure 22. Appliquez une fine couche de colle sur le fond de pneu de la jante.

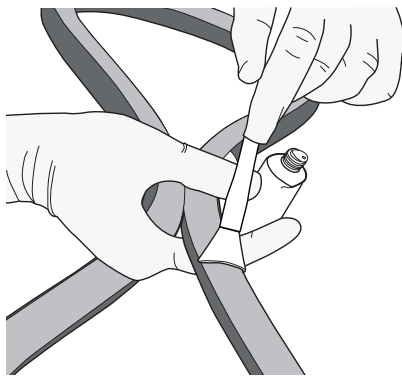

Figure 23. Gonflez le pneu jusqu'à ce que le ruban de base soit exposé. Appliquez une fine couche de colle.

Fixation du boyau à la jante

Serrez l'embout de valve amovible avant de coller le boyau sur la jante. Quand vous roulez, la tige de valve peut faire du bruit dans une jante de section profonde. Pour réduire les risques de bruit, avant de conclure cette procédure, enroulez une couche de ruban isolant autour de la tige de valve ou appliquez une goutte de colle sur le côté de la tige de valve.

Lorsque ce processus est presque terminé, il est important de travailler rapidement avant que la colle sèche.

1. Si elle n'y est pas déjà, remplacez la roue dans le stand de montage.
2. Mettez les gants de protection.
3. Avec la brosse pour acide, appliquez une troisième couche de colle à la jante. Laissez la jante reposer pendant quelques minutes. N'appliquez plus de colle sur le pneu.
5. Dégonflez le pneu et placez la tige de valve dans l'embout de valve de la jante.
6. Avec vos mains à droite et à gauche de la valve, saisissez la bande de roulement et les flancs du pneu et appuyez pendant que vous travaillez le pneu sur la tringle de jante (Figures 24 et 25).
7. Continuez à travailler vers le bas du pneu, en l'appuyant sur la jante, jusqu'à ce qu'il reste seulement quelques centimètres du pneu à l'extérieur de la tringle de jante (Figure 26).

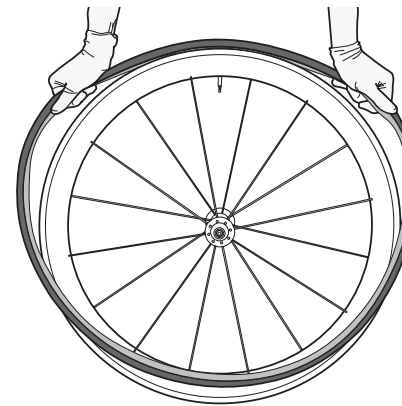

Figure 24.

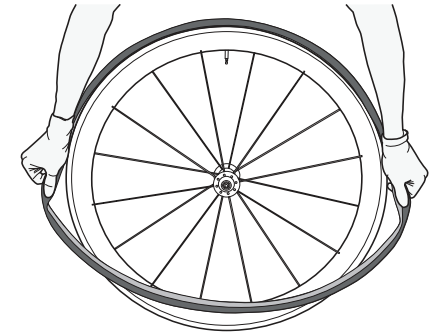

Figure 25.

8. Prenez la roue et faites glisser le pneu sur les quelques centimètres restants en poussant avec vos pouces (Figure 27).
9. Contrôlez l'alignement du corps de la valve. S'il n'est pas droit, faites glisser le pneu sur la jante jusqu'à ce qu'il le soit.
10. Centrez rapidement la bande de roulement sur la jante. Placez la roue dans le stand de montage et examinez de près l'alignement du ruban de base dans la jante. Si le ruban de base n'est pas centré au-dessus de la jante, déplacez le pneu sur le côté de sorte que le ruban de base soit également exposé. Vérifiez également que la bande de roulement se déplace droite.
11. Gonflez le pneu à un peu moins de la pression recommandée et vérifiez à nouveau l'alignement de la bande de roulement du ruban de base. C'est la dernière fois que vous serez en mesure de déplacer le pneu. Lorsque la colle sèche, vous ne serez pas en mesure de le déplacer.

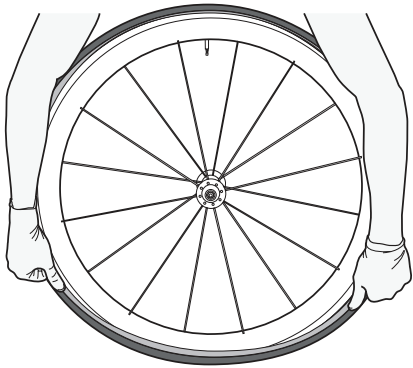

Figure 26.

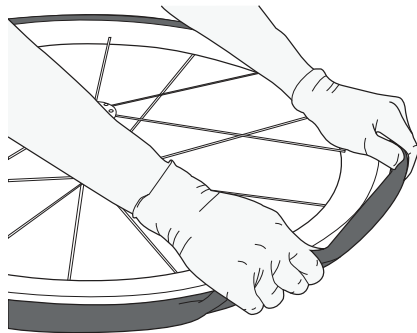

Figure 27.

Fin de l'installation tubulaire

1. Gonflez les pneus au maximum de la pression recommandée par le fabricant.
2. Vérifiez sur la jante l'absence de colle qui pourrait rester sur la surface de freinage ou d'autres zones. En cas de présence de colle, utilisez de l'acétone et un chiffon propre pour nettoyer la jante.
3. Laissez la colle sécher pendant environ 24 heures.
4. Une fois la colle complètement sèche, testez la force de montage. Avec le pneu dégonflé, faites légèrement tourner la roue pour vérifier que le pneu adhère correctement jusqu'au bord. Vérifiez l'ensemble autour de la jante et sur les deux côtés. Si le pneu semble présenter une adhérence complète, il est prêt pour être gonflé.

Remarque : Vous devriez de temps en temps vérifier l'adhérence du pneu sur la jante pour s'assurer que la colle tient toujours.



Les pneus et roues Bontrager sont garantis exempts de défauts de matériaux et de fabrication. Pour plus de détails, visitez le site www.bontrager.com ou contactez votre représentant le plus proche.

www.bontrager.com

